

Négytengelyes, négytartályos román gyártmányú, felső ürítésű, tartályonkénti levegőbetáplálású poranyagszállító tartályvagon

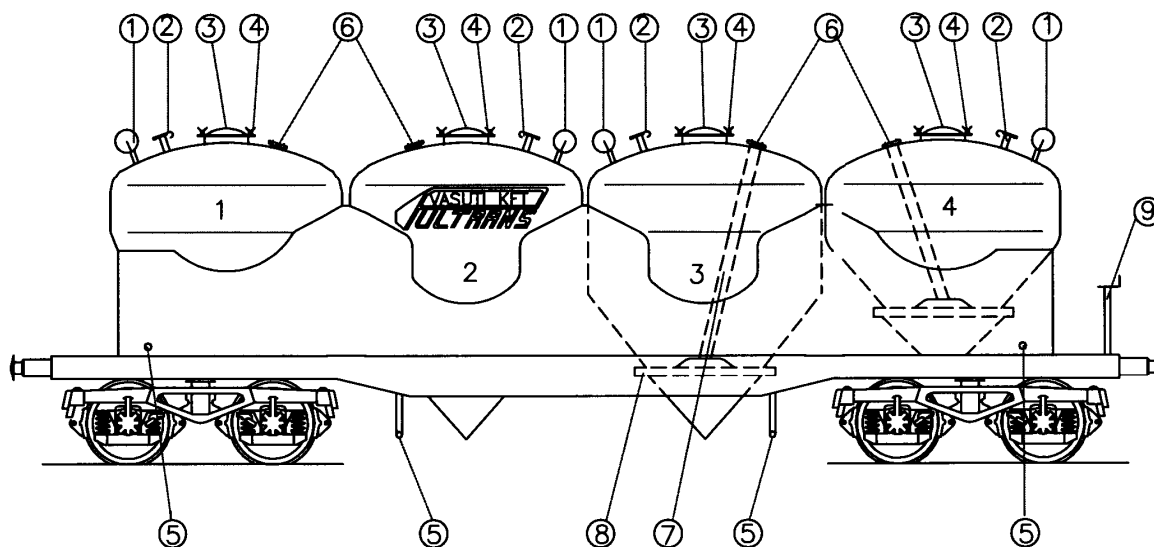

Műszaki adatok:

Maximális hossza:	14 040,0 mm
Maximális szélessége:	2 980,0 mm
Maximális magassága:	4 247,0 mm
Saját tömeg (kb.):	26,0 tonna
Raktömeg (kb.):	54,0 tonna
Úrtartalom:	2 x 9,2 + 2 x 14,3 m ³
Összesen:	47,0 m ³
Maximális üzemi nyomás	3,0 bar

Terhelési határ

	A	B1	B2	C
S	38	44	46	54
120	00			

A vagon RIV forgalomban korlátozás nélkül közlekedtethető.

Jelmagyarázat:

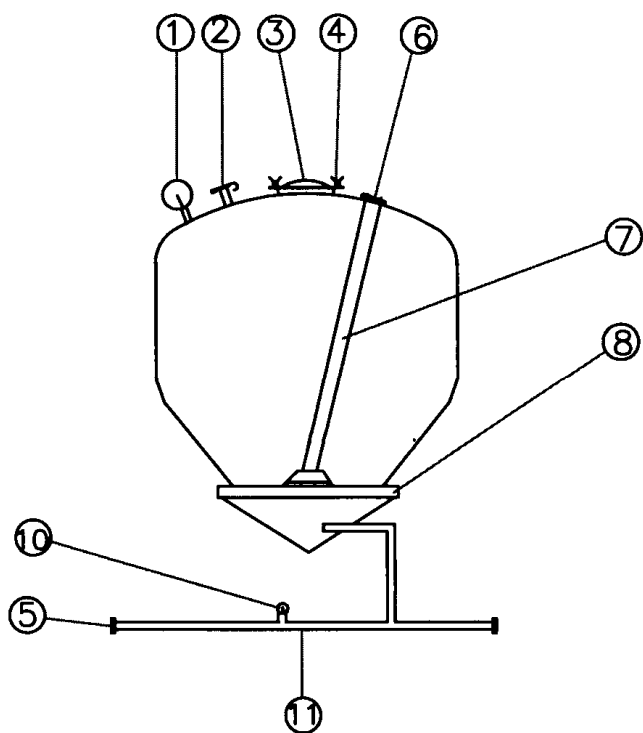

1. Manométer (nyomásmérő műszer)
2. Karos légtelenítőcsap
3. Töltőnyílást záró tartályfedél
4. Fedélleszorítócsavar
5. ø52 mm-es ("C" típusú) betáplálólevegő csatlakozó csonk zárókupakkal (DIN 14332, 14307, ÖNORM F2131, MSZ 1057)
6. ø110 mm-es ("A" típusú) anyagelvezető cső csatlakozó csonk zárókupakkal vagy zárósapkával (DIN 14303, ÖNORM F2120, F2129, MSZ 1057)
7. Üritőcső
8. Lazítószövetet tartalmazó lazító szerkezet
9. Kézifék
10. Biztonsági hasadótárcsa (Nyomáshatároló)
11. Betápláló levegővezeték